

# Optimar Pelagisk Ensretter

Populærvitenskapelig artikkel

Optimar har sammen med Pelagia utviklet en enhet som bokstavelig talt skal rette opp i leveransene til den pelagiske næringen. Enheten består i en maskin som plasseres på pakkelinjen mellom veiesystem og pakkesystem. Her rettes fisken ut til å ligge på linje før den slippes i kassene. På denne måten blir det et langt mer ryddig innhold i forpakningen, og en større andel fisk beholder sin rette form. Tidligere har det vært problemer med at mye av fisken fryses inn med en bananform, slik at de blir for skjeve til å kunne autofilletteres etter opptining. Det pakkes årlig 1,000,000,000kg pelagisk fisk i Norge, og makrell og sild i 20kg-kartonger utgjør den desidert vanligste pakkemetoden for den pelagiske næringen. Kartongene skipes i hovedsak til utlandet og til Østen.



Næringen håper at løsningen vil bidra til økt verdi på produktet, og dermed en økt inntjening som kan forsvare investeringen i det nye utstyret. Det store volumet som produseres på en typisk pakkelinje betyr at det selv den minste verdiøkning kan være nok til å gå i pluss.

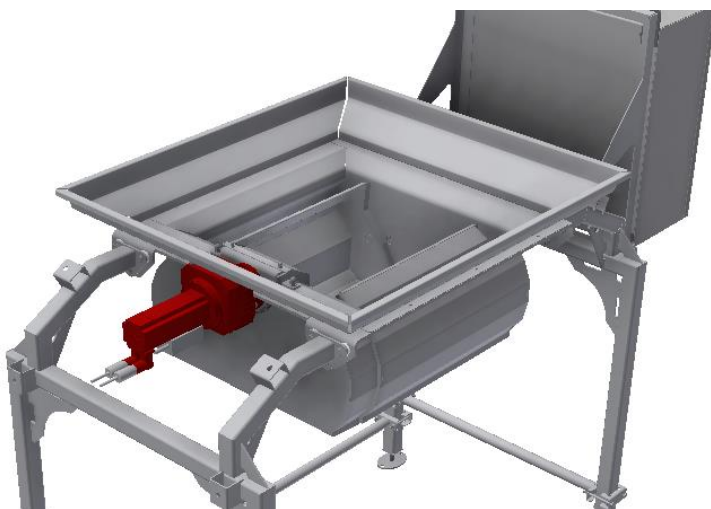

- *ANTALL BANANFISK REDUSERES MED NESTEN 2/3*
- *ANDELEN UEGNET FOR JAPANCUT HALVERES*
- *ANDELEN HELT RETT FISK ØKES MED 4X*

Ensretteren er spesialdesignet for enkelt å kunne flettes inn på de fleste typer pakkelinjer. Hygienisk design og tilkomst for rengjøring er også sterkt i fokus for maskinen som jobber i nærkontakt med det vi får på middagsfatet.

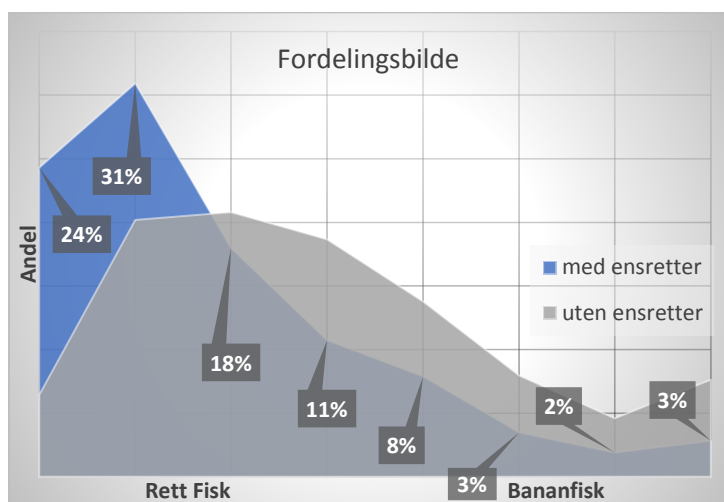

Kvaliteten på ensrettingen har vist seg gjennom forsøk og målinger å være minst like god som det man klarer å oppnå ved å håndlegge samme mengde fisk i samme type kartong. Det er altså så bra som det kan bli under de regjerende forutsetninger. Kapasiteten på pakkelinjen blir ikke påvirket, og forpakningene og pallestablene blir rettere og finere.

Ensretteren er utviklet i samarbeid mellom Optimar og Pelagia, med finansiell støtte fra FHF. Støtten har vært svært viktig for å få gjennomført prosjektet, som har vært etterlengtet av næringen, men som har vært for udefinert og usikkert til å kunne selges som en prototyp alene.

Finn ut mer: [www.optimar.no](http://www.optimar.no) [www.fhf.no](http://www.fhf.no) [www.pelagia.com](http://www.pelagia.com) eller les prosjektets sluttrapport.